



# **MX FUEL™ PILONNEUSE**

**MXF RAM60**

**MANUEL D'ENTRETIEN**



MXF RAM60

**Nos modèles MX FUEL™ sont conçus pour nécessiter un minimum d'entretien.**

Les équipements alimentés par batterie offrent toute la puissance du thermique, sans les émissions ni l'entretien complexe.

Ce guide vous fournit toutes les informations nécessaires pour prolonger la durée de vie de votre Pilonneuse MX FUEL™ et pour en tirer les meilleures performances.





MXF RAM60

## Pour maintenir votre Pilonneuse MX FUEL™ en parfait état, suivez les étapes ci-dessous selon la fréquence d'entretien conseillée.

Pour chaque étape, respectez les consignes de sécurité du manuel pour vous protéger ainsi que l'appareil.

### FRÉQUENCE D'ENTRETIEN

ACTIONS À EFFECTUER	AVANT UTILISATION	APRÈS UTILISATION	TOUTES LES 200H D'UTILISATION*
Inspection visuelle de toutes les pièces pour détecter des dommages			
Vérification visuelle de la batterie			
Vérification du serrage des connexions : resserrer si nécessaire			
Nettoyer la machine			
Vérifier le niveau d'huile, remplir si nécessaire			
Vérifier l'état du sabot : fissures, déformations, fixations desserrées ou cassées. Resserrer ou remplacer si endommagé			
Changer l'huile (selon le témoin LED de service)			

\* Après 50 heures (lors de la première utilisation), puis toutes les 200 heures de pilonnage.





MXF RAM60

Pour garantir le bon fonctionnement de votre Pilonneuse MX FUEL™ et prolonger sa durée de vie, un nettoyage régulier est indispensable.

**NETTOYAGE**

Cela ne prend que quelques minutes après une utilisation normale.

Laissez refroidir le moteur avant de nettoyer et retirez la batterie.  
Veuillez respecter les consignes de sécurité indiquées dans le manuel.

- **Retirez la batterie.**
- **Retirez tous les débris avec une brosse douce, un chiffon et un détergent doux.**
- **Ne pas utiliser de jet d'eau haute pression.**
- **Évitez que de l'eau pénètre ou soit en contact avec le moteur, le compartiment batterie, le boîtier électronique ou les commandes sur la poignée.**
- **Si vous n'utilisez pas la machine pendant une longue période, laissez-la sécher complètement et rangez-la dans un endroit propre, sec et sans poussière.**
- **Ne jamais utiliser de solvants inflammables ou combustibles autour de l'outil.**





MXF RAM60

Respectez les consignes de sécurité du manuel et les réglementations locales.

## CHANGEMENT DE L'HUILE

- 1. Retirez la batterie.**
- 2. Couchez la pilonneuse et placez un récipient de récupération d'huile en dessous.**
- 3. Desserrer légèrement les vis.**
- 4. Retirez la vis du bas.**
- 5. Retirez la vis du haut.**

- 6. Videz le réservoir.**
- 7. Remettez la vis du bas et serrez-la.**
- 8. Remplissez le réservoir avec de l'huile 80W-90 SE, SF (800 ml).**
- 9. Remettez la vis du haut et vérifiez le niveau d'huile via le hublot après avoir redressé la pilonneuse.**

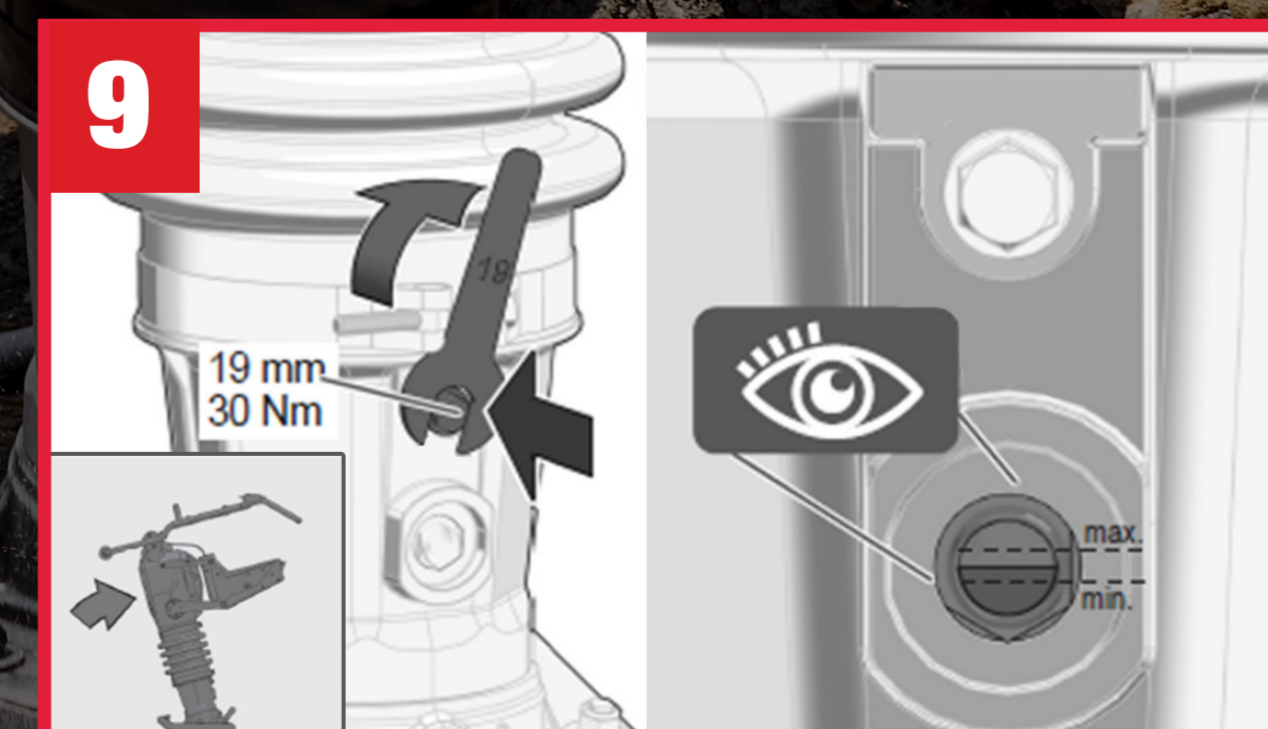
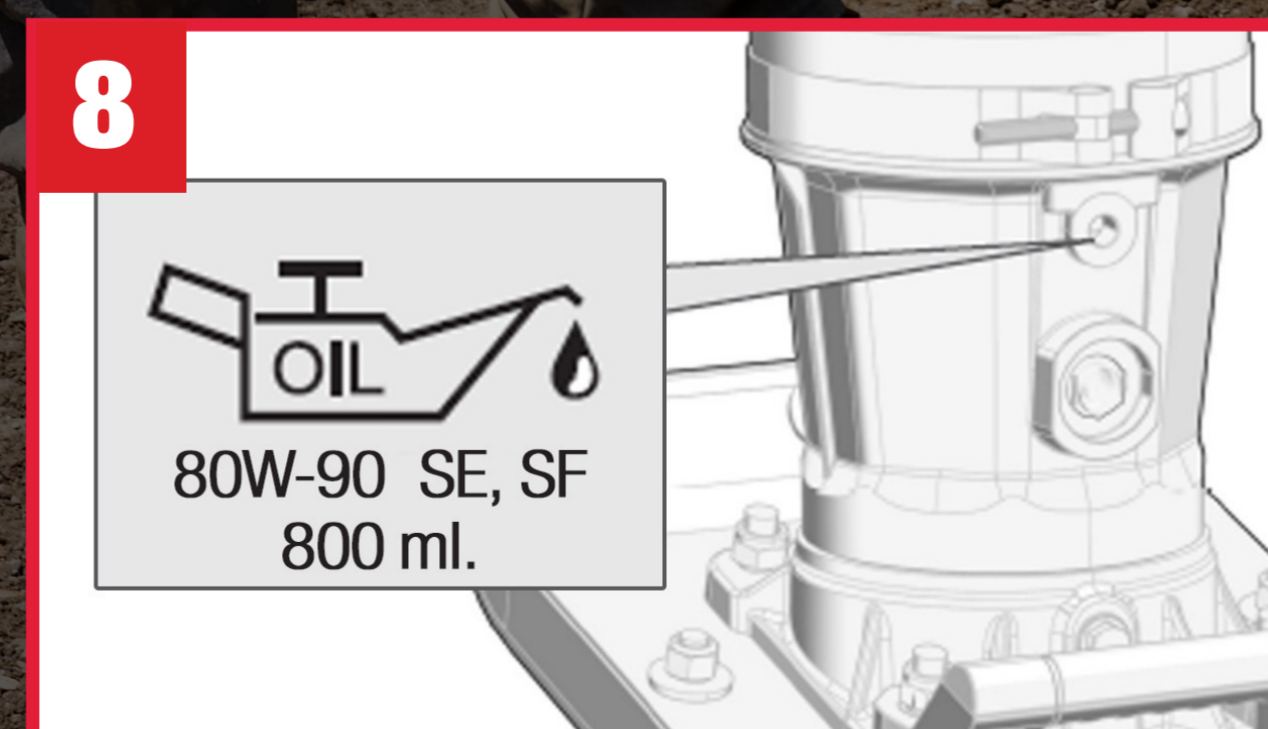
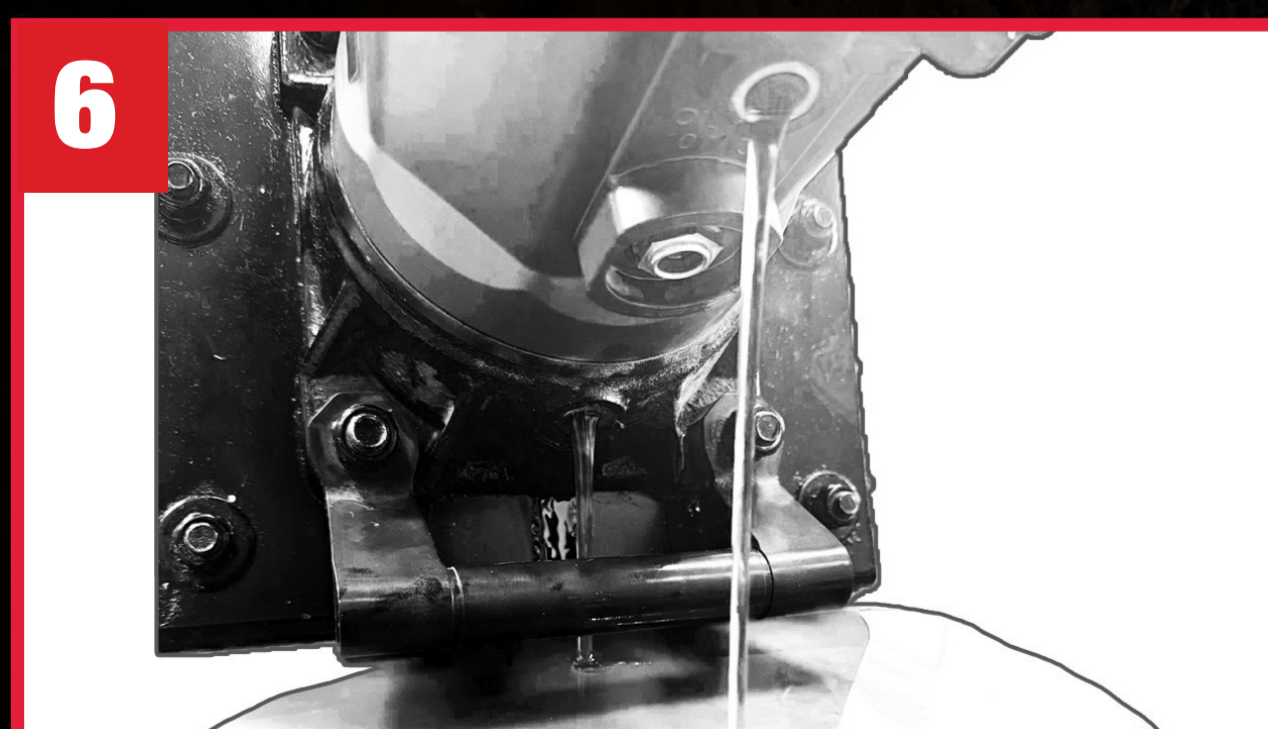
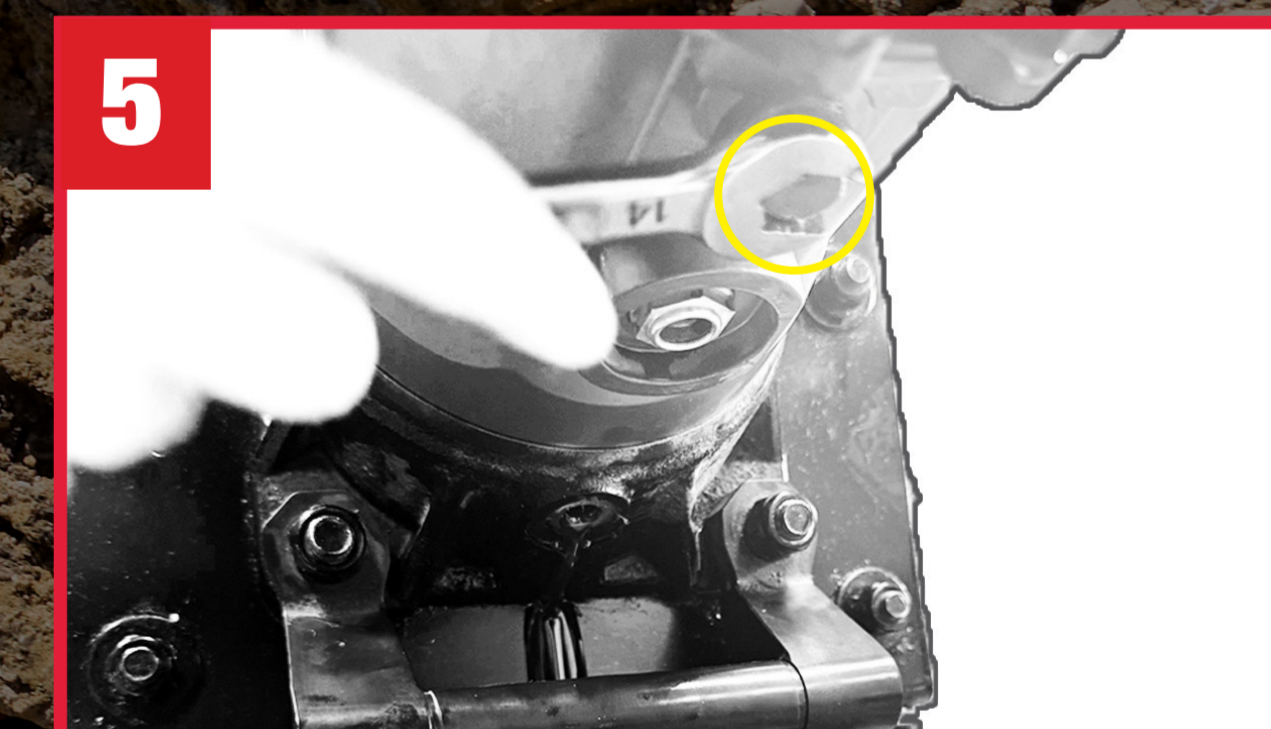
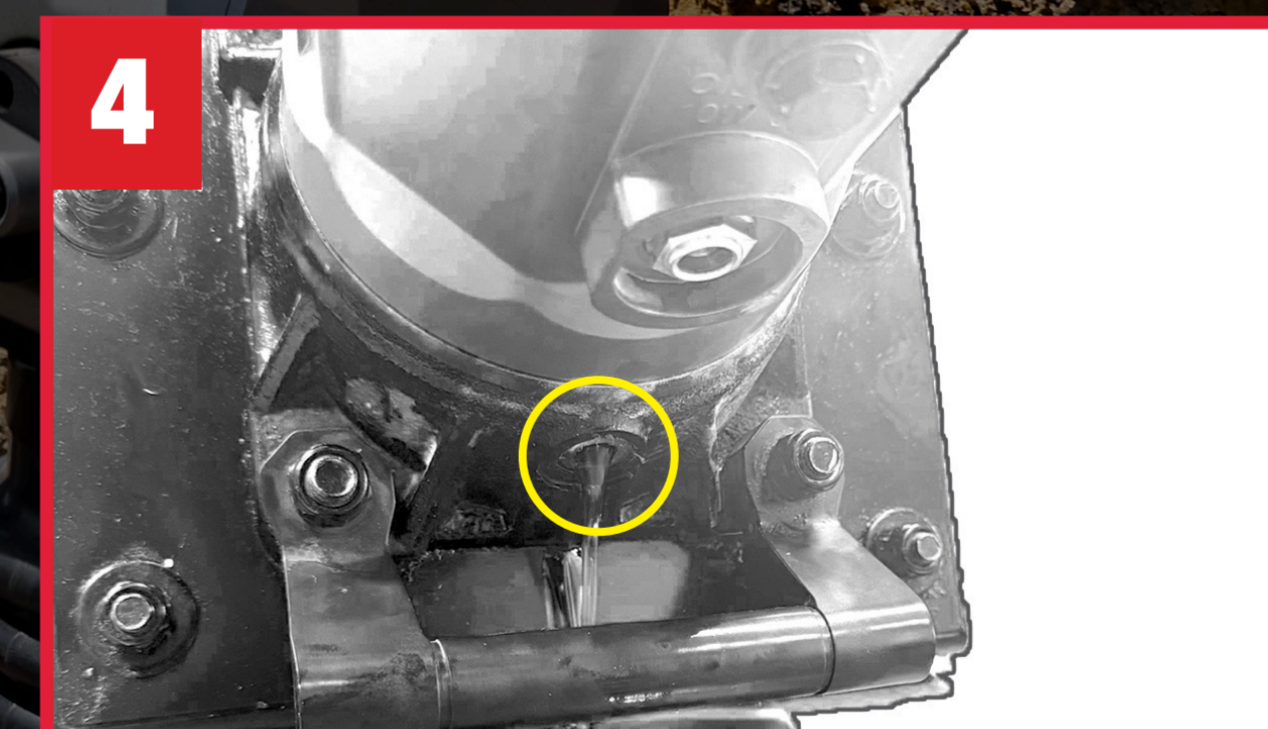
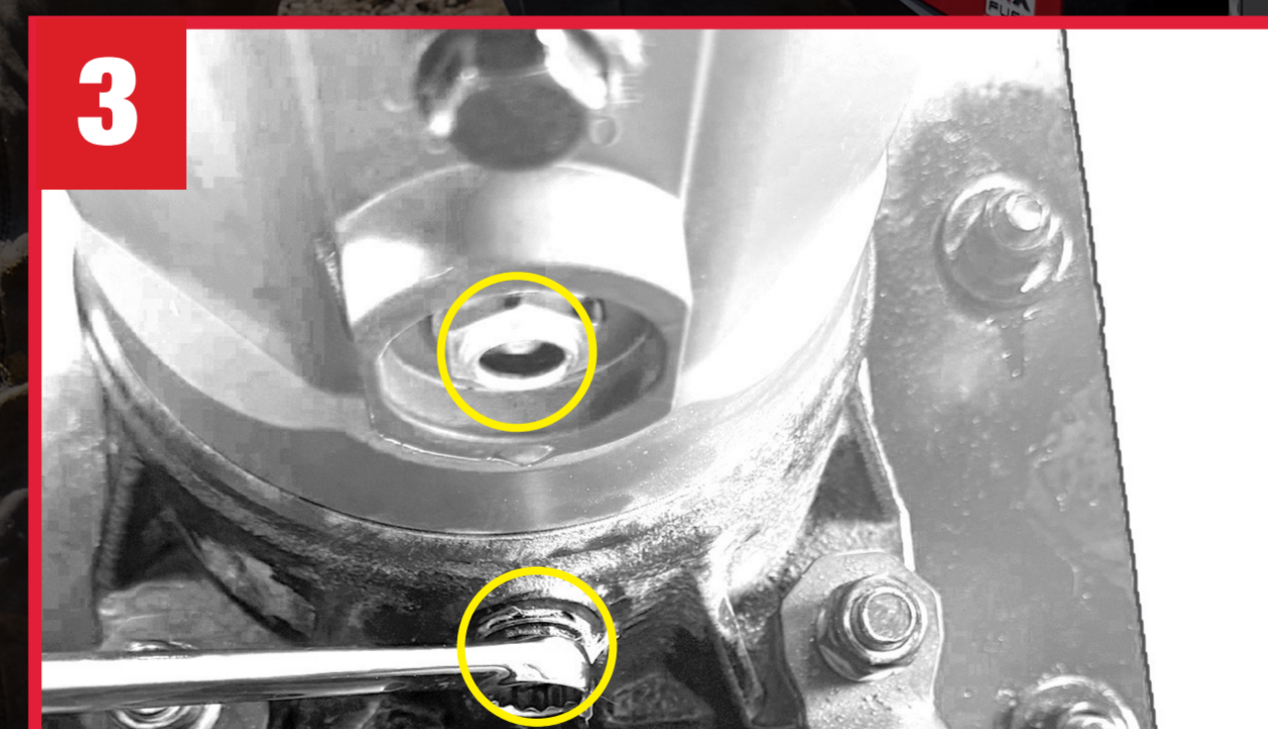
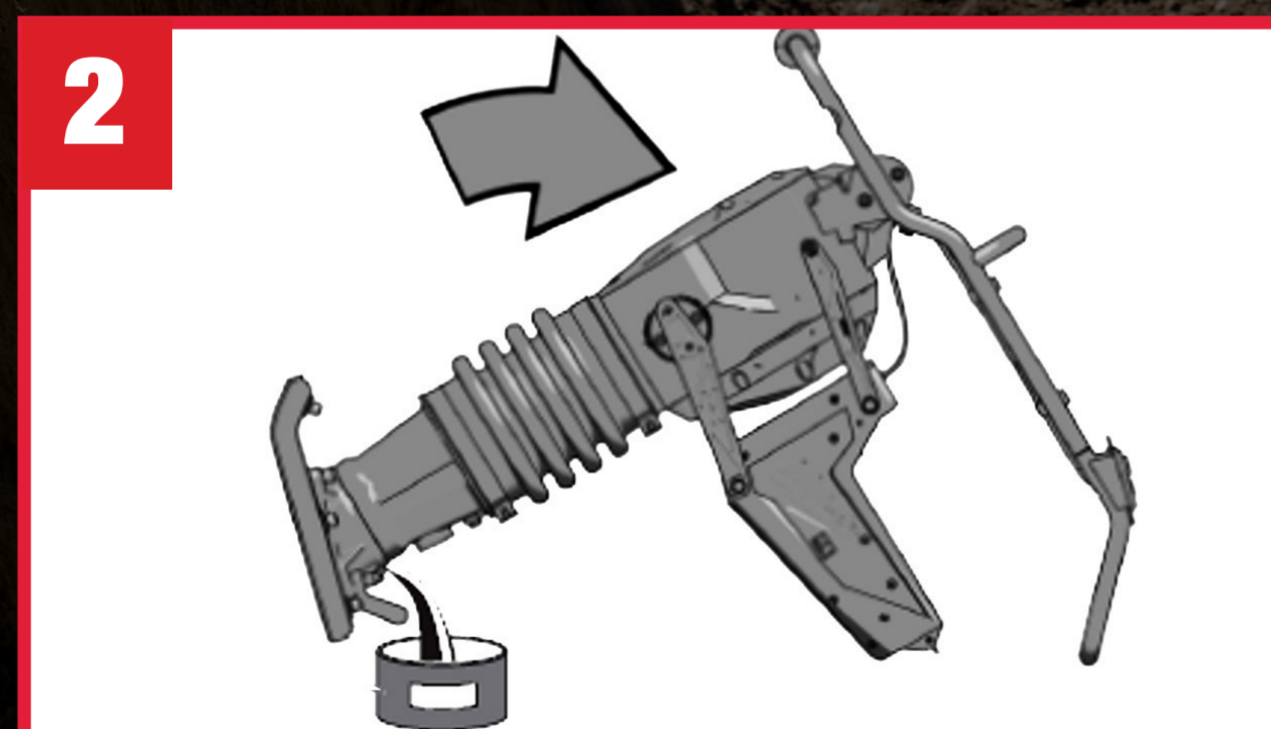
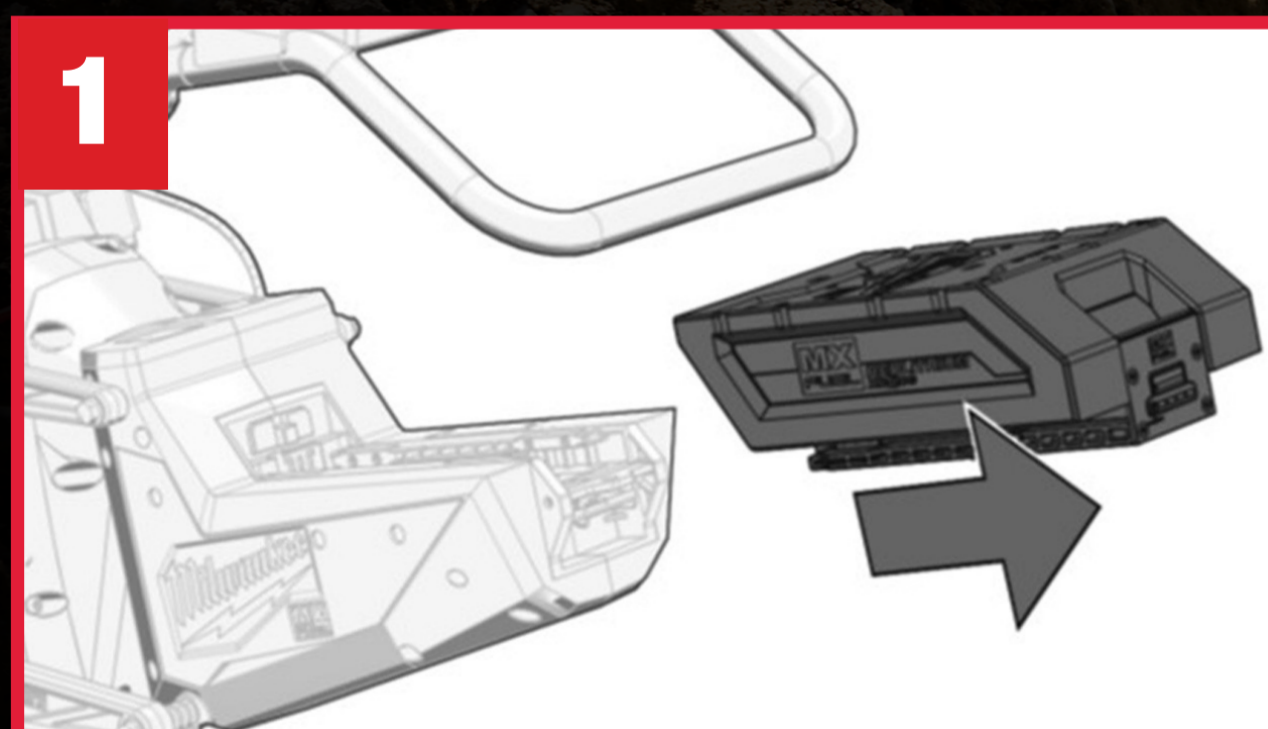



**MXF RAM60**

Respectez les consignes de sécurité du manuel et les réglementations locales.

## CHANGEMENT DU SABOT DE PILONNAGE

**1. Retirez la batterie.**

**2. Retirez les 4 écrous et vis, y compris la poignée.**

**3. Remplacez le sabot.**

**4. Remontez l'ensemble.**

